

ADVANCE

Easy Moving 

10

MANUEL DE MONTAGE D'UTILI- SATION ET DE MAINTENANCE

Magasin de stockage des combustibles

TEXSILO 200 - 250 - 300





MANUEL D'INSTRUCTION

- Typologie: Magasin de stockage des combustibles
- Modèle: TEXSILO 200 - 250 - 300
- Révision 1.0.3

MAGASIN DE STOCKAGE DES COMBUSTIBLES TEXSILO 200 - 250 - 300

INDEX

1	PRÉSENTATION	4
	1.1 Utilisation du manuel	4
2	AVERTISSEMENTS	4
3	LES DEVOIRS DE L'INSTALLATEUR	5
4	DONNÉES TECHNIQUES DU PRODUIT	5
5	TABLE POIDS ET MESURES	5
6	VÉRIFICATION DU CONTENU DE L'EMBALLAGE	6
7	ÉQUIPEMENTS NÉCESSAIRE POUR LE MONTAGE	6
8	PLAQUETTE D'IDENTIFICATION	7
9	UTILISATION CONFORME DU PRODUIT	7
10	INSTALLATION	8
	10.1 Lieu d'installation	8
11	MONTAGE	8
12	DÉMARRAGE ET UTILISATION	15
13	MAINTENANCE ET FIN D'UTILISATION	16
	13.1 Fin d'utilisation	16
14	PRESCRIPTIONS DE SÉCURITÉ POUR LES MAGASINS DE STOCKAGE DU COMBUSTIBLE	17
15	GARANTIE	18
16	CERTIFICATION	19

1 PRÉSENTATION

Chère cliente, cher client,

nous désirons vous remercier d'avoir choisi d'acheter un de nos produit, dont les caractéristiques techniques sauront assurément vous satisfaire.

Nos produits ont été conçus et construits en adéquation avec la loi en vigueur. Seuls les meilleurs matériaux ont été sélectionnés pour obtenir durabilité et facilité d'utilisation du produit.

Nous vous demandons ainsi de lire soigneusement et entièrement ce manuel, afin de se conformer rigoureusement aux instructions qui y sont détaillées.

1.1 Utilisation du manuel

Ce manuel est un document établi par le fabricant. Il fait partie intégrante du produit. Ce mode d'emploi contient les règles d'utilisation ainsi que les règles générales de sécurité pour les personnes, les objets et les animaux. Si le produit est revendu, donné, loué ou cédé à d'autres personnes, il doit toujours être accompagné de ce manuel. Il est donc recommandé de l'utiliser et de le garder avec soin tout au long de la vie opérationnelle du produit.

Le but principal de ce manuel est de faire connaître le produit ainsi que son utilisation correcte et sûre. Aucune partie de ce manuel ne peut être reproduite ou copiée sans l'autorisation écrite du constructeur. Le constructeur se réserve le droit d'apporter des améliorations et des modifications à ce manuel, ainsi qu'au produit lui-même sans obligation de préavis à des tiers.

2 AVERTISSEMENTS

- N'utiliser pas le produit pour une utilisation non conforme.
- Ne laisser pas les enfants approcher le produit.
- Cet équipement ne doit pas être utilisé par les personnes (y compris les enfants) ayant des capacités psychiques, sensorielles ou mentales réduites, à moins qu'elles ne soient supervisées ou formées à l'utilisation de l'appareil par des personnes responsables de leur sécurité.
- Utiliser uniquement des pièces de rechange d'origine.
- Afin de pouvoir travailler facilement sur le magasin, vous devez laisser tout autour et au-dessus un espace d'au moins 50 cm. Cet espace doit rester complètement libre de tout obstacle.
- Ce magasin peut contenir seulement granulés de bois (pellets) et des noyaux issus de grignon d'olive.
- Avant de procéder au premier remplissage du magasin, vérifier qu'il est correctement installé et que toutes les vis de fixation sont bien serrées.
- Après le premier remplissage fermer de nouveau toutes les vis.
- Il est interdit d'ajouter d'autres charges ou poids, en plus du combustible contenu.
- N'utiliser pas la structure du magasin comme élément de support ou de fixation pour tout autre support ou équipement.
- Il est indispensable d'aérer l'environnement dans lequel le magasin est installé pendant le chargement.

Le constructeur décline toutes responsabilités, ou garantie, si l'acheteur ou toute autre personne effectue des modifications ou des ajustements, même minimes, au produit acheté.

3 LES DEVOIRS DE L'INSTALLATEUR

Pour garantir le bon fonctionnement du produit, observer les directives suivantes:

- Effectuer uniquement les activités décrites dans ces instructions
- Effectuer toutes les activités conformément aux normes et règlements en vigueur
- Expliquer à l'utilisateur le fonctionnement et l'utilisation du produit
- Expliquer à l'utilisateur comment subvenir à la maintenance du produit
- Signaler à l'utilisateur les dangers potentiels connexe à l'utilisation du produit

4 DONNÉES TECHNIQUES DU PRODUIT

- Structure en acier galvanisé
- Toile perméable à la poussière et résistante aux rayons UVA
- Protection en PVC contre l'impact du combustible
- Embout de remplissage storz
- Manche pour le remplissage manuel
- Manche d'inspection

5 TABLE POIDS ET MESURES

Article		AP3450.34.20	AP3450.55.25	AP3450.76.30			
Modèle		Texsilo 200	Texsilo 250	Texsilo 300			
Poids	Kg	210	240	270			
Mesure de l'emballage	Cm	198x42x75	230x42x75	280x42x75			
Mesures	Cm	200x200	250x250	300x300			
Hauteurs	Cm	200	250	200	250		
Volume du sac	m ³	3,8	5,2	6,1	8,5	8,0	11,7
Portée maximale	Ton	3,4		5,5	7,6		
Température de fonctionnement min/max	C°	-10 ÷ +50					
Degré d'humidité min/max	%	30 ÷ 95					

6 VÉRIFICATION DU CONTENU DE L'EMBALLAGE

Après avoir ouvert l'emballage, effectuer l'inventaire de ce que vous avez reçu. L'inventaire se décline comme suit:

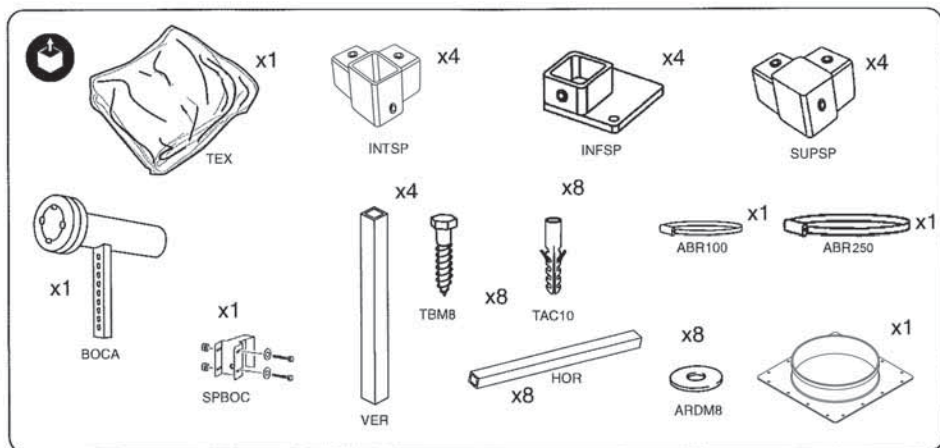

Vérifier que le produit corresponde à ce qui a été commandé et ne présente pas de dommages évidents causés par le transport.

Si cela ne devait pas être le cas, informer immédiatement le Revendeur.

7 ÉQUIPEMENTS NÉCESSAIRE POUR LE MONTAGE

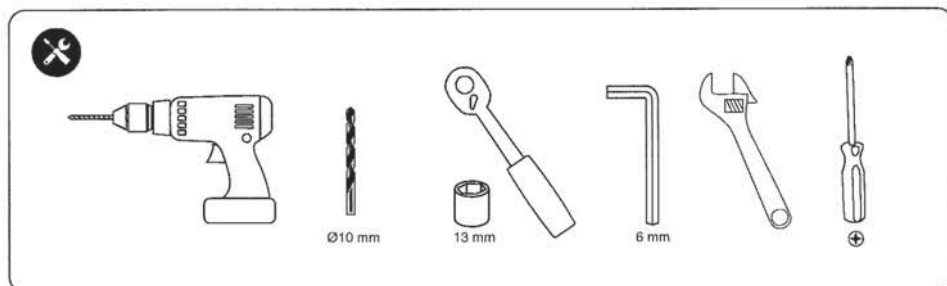

8 PLAQUETTE D'IDENTIFICATION

Ne pas enlever la plaquette d'identification du produit.

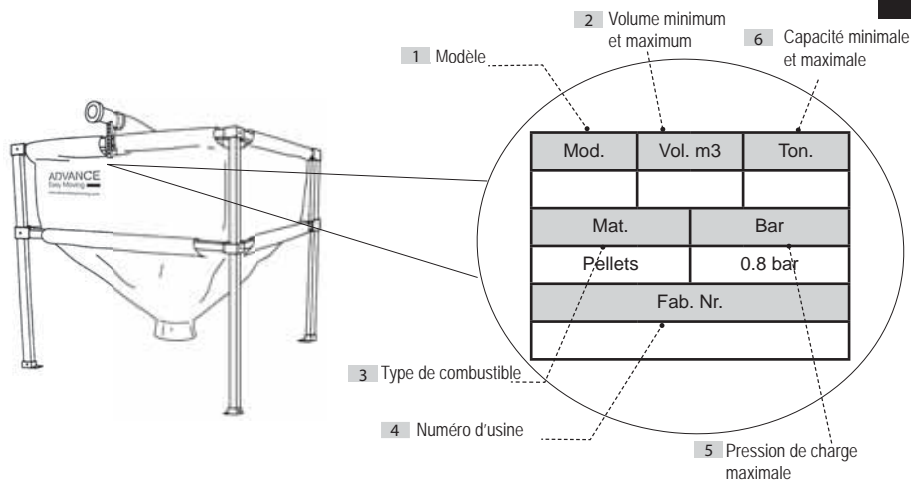

9 UTILISATION CONFORME DU PRODUIT

Ces magasins de stockage de combustibles solides sont conçus pour être installés dans un système de transport pneumatique de pellets ou d'autres biomasses comme les noyaux d'olive et le maïs; ils ne peuvent pas contenir de combustibles de granulométrie excessive et en tout cas de longueur supérieure à 40 mm ou de diamètre supérieur à 15 mm.

Pour les pellets, nous recommandons d'utiliser uniquement du combustible certifié ENplus A1.

Il ne peut pas emmagasiner des substances autres que des combustibles à base de biomasses et ayant dimensions excessives ou trop fines, des surfaces tranchantes, décapantes ou facilement compactables.

Les magasins sont prédisposés pour être remplis grâce au soufflage mécanique du combustible à l'intérieur, au moyen d'un camion-citerne mais aussi manuellement aussi grâce à la bouche de chargement sur l'avant.

Le prélèvement du combustible peut se faire par la bouche inférieure, à travers un dispositif présent dans notre catalogue.

10 INSTALLATION

Il est indispensable de laisser tout autour du produit un espace libre de dimensions adéquates pour permettre l'accès lors d'inspections, réparations et maintenance.

Seul le personnel technique spécialisé est agréé à exécuter des opérations d'installation, d'utilisation et de maintenance du produit. Toutes les opérations doivent être effectuées en suivant les règlements de prévention des accidents, en conformité avec les avertissements de sécurité (EN 6024-1).

En cas de dommages, d'anomalies ou des défauts du produit, ne procédez pas à l'installation, mais contacter votre revendeur.

10.1 Lieu d'installation

Voici les principales règles à suivre pour une installation correcte :

- Il est de la responsabilité de l'installateur de toujours vérifier l'adéquation et les caractéristiques du site d'installation du produit
- Il est de la responsabilité de l'installateur de toujours se conformer à la réglementation en vigueur à propos de la prévention des incendies
- Il est de la responsabilité de l'installateur de garantir que l'emplacement et le positionnement du magasin à l'intérieur, garantissent le respect des règles en vigueur à propos de la prévention des accidents
- Le magasin ne doit pas être exposé aux agents atmosphériques et il ne devrait pas être installé dans des locaux soumis à: une forte humidité, de possibles inondations, des températures élevées, présence de gaz ou la présence de poussière corrosives
- Le local choisi pour l'emplacement du magasin doit être facilement accessible par le tube de chargement pneumatique de la citerne d'approvisionnement (contacter éventuellement le fournisseur de combustible)
- Le sol sur lequel repose le magasin doit être testé pour supporter à la base de chaque jambe un quart du poids total du magasin complètement chargé.
- L'emplacement du magasin doit garantir autour et au-dessus de celui-ci un espace minimum de 50 cm complètement libre et dépourvu d'obstacles, même temporaires.
- La toile du magasin ne doit pas jamais être mise en contact avec les parois ou des surfaces humides ou rugueuses.

11 MONTAGE

Nettoyer attentivement le sol dans la zone de travail avant de commencer les phases de montage du magasin. Considérer qu'une fois totalement assemblé, il sera difficile de déplacer le magasin. Il est donc conseillé si possible d'exécuter les étapes du montage à proximité du lieu où il sera installé.

Vérifier que le local où est monté et installé le magasin ait un plafond d'une hauteur suffisante pour permettre le chargement facile du combustible depuis la bouche supérieure. Il est conseillé d'avoir au moins une hauteur minimale de 280 cm.

Étendre la toile avec le trémie de vidange tourné vers le bas.

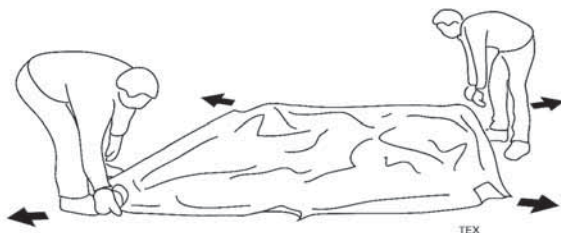

Insérer les tuyaux horizontaux (HOR) dans les quatre œillets supérieurs du tissu.

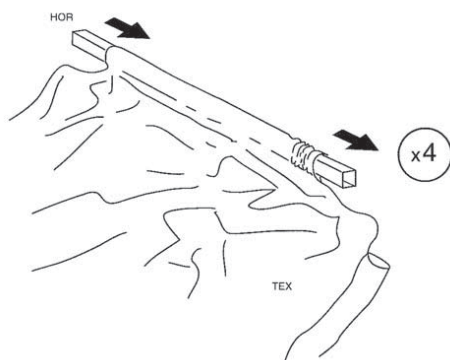

Insérer les tuyaux horizontaux (HOR) dans les raccords supérieurs (SUPSP) et serrer les vis.

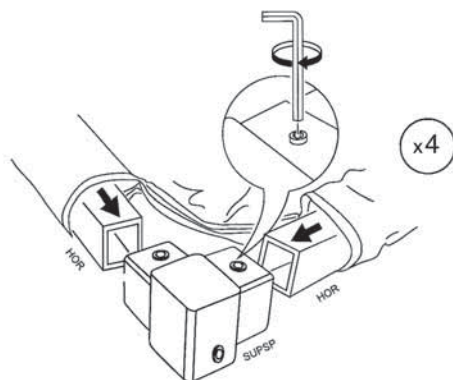

Fixer les bases (INFSP) aux tuyaux verticaux (VER) et serrer les vis.

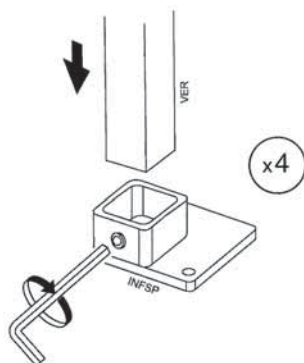

Insérer les raccords intermédiaires (INTSP) dans les tuyaux verticaux (VER), les fixant à la hauteur spécifiée dans le schéma, et serrer les vis.

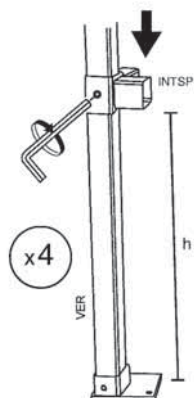

Modèle	h cm
Texsilo 200	121
Texsilo 250	130
Texsilo 300	138

Soulever le magasin depuis un côté et insérer les deux tuyaux verticaux (VER) dans les raccords supérieurs (SUPSP).

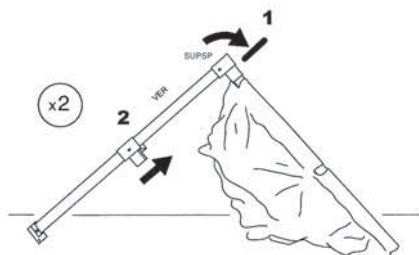

Soulever le magasin depuis l'autre côté et insérer les deux tuyaux verticaux (VER) restant.

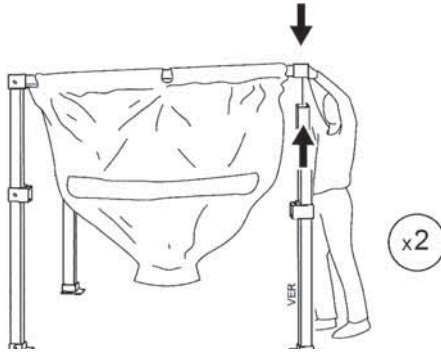

Fixer les raccords supérieurs (SUPSP) aux tuyaux verticaux (VER) et serrer le vis.

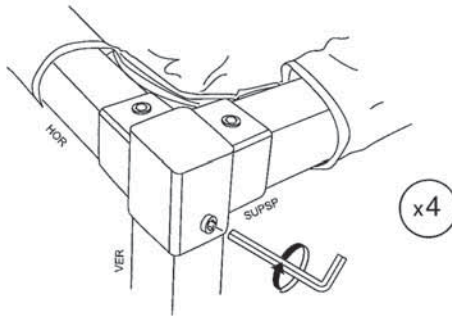

Insérer les raccords intermédiaires (HOR) dans les raccords intermédiaires (INTSP) et serrer les vis. Vérifier que tous les œillets de tenue sont également étirés, tendus vers le haut.

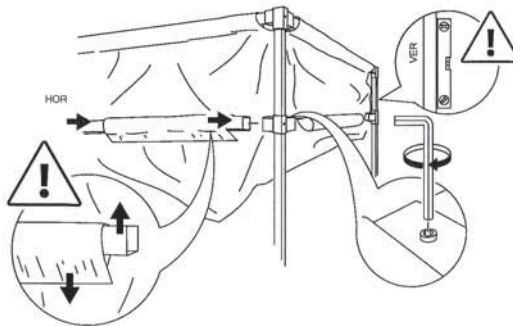

Positionner le support de fixation (SPBOC) au centre du tuyau supérieur, en adéquation avec l'œillet sur la toile et fixer le avec la vis relative.

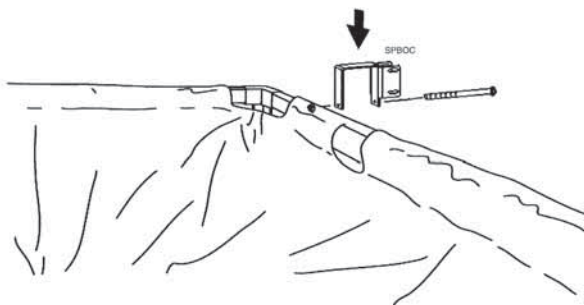

Fixer la bouche de remplissage (BOCA) avec l'attache storz inclinée d'environ 10/15° vers le bas. S'il n'y a pas d'espace au-dessus du magasin, tourner de 180° le support de fixation, (SPBOC) et installer la bouche de remplissage en utilisant le manchon inférieur. Dans ce cas, la capacité du magasin sera légèrement réduite (voir spécifications du modèle).

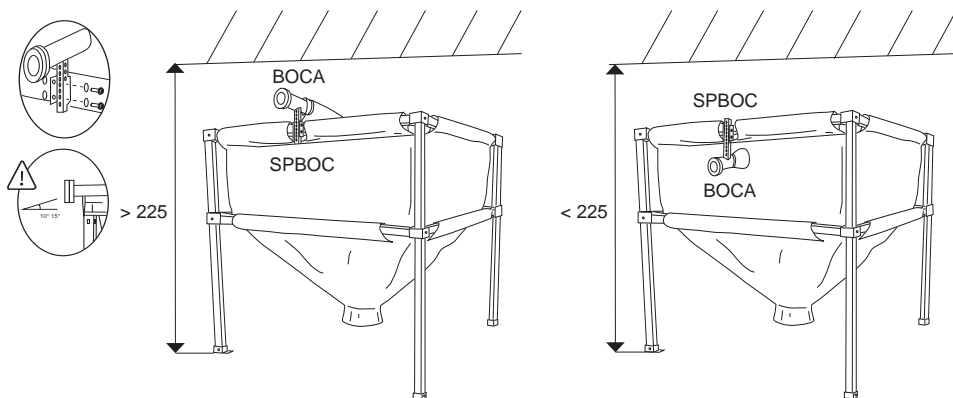

Insérer la petite bande (ABR100) dans le manchon supérieur de remplissage du magasin.

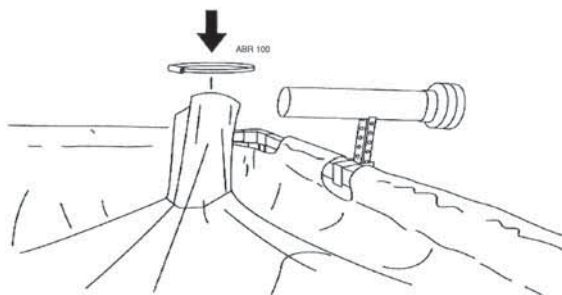

Insérer la bouche de remplissage jusqu'à ce qu'elle dépasse la couture du manchon en toile, puis serrer la bande. Il est recommandé de procéder à une mise à la terre de la bouche de remplissage.

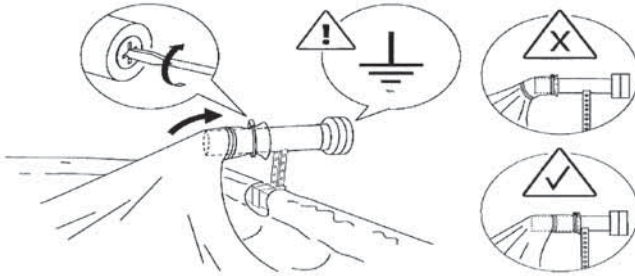

La capacité maximale du magasin n'est atteinte que si la hauteur du lieu disponible est d'au moins 225 cm, la bouche de remplissage est installée dans le manchon supérieur. Le bec de remplissage 4" avec raccordement storz a deux positions disponibles, une en bas pour l'installation du silo dans des pièces d'une hauteur inférieure à 225 cm et une en haut pour les pièces de plus grande hauteur.

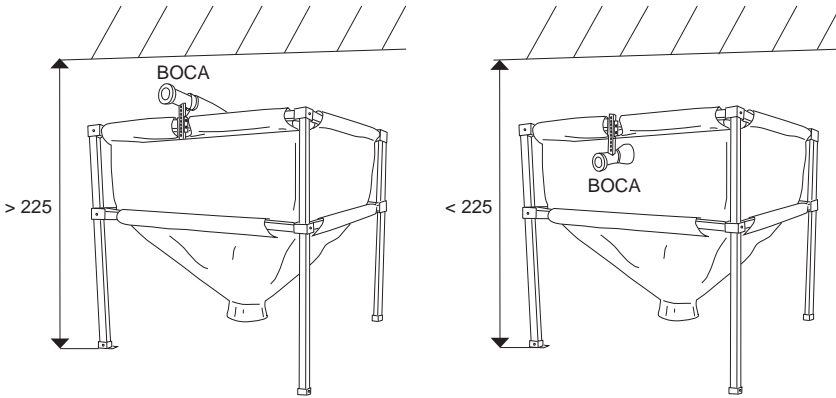

Une fois que la position finale du magasin est décidée, vérifier que celui-ci soit positionné correctement et ensuite fixer le au sol avec les pavés et les vis fournies (INFSP).

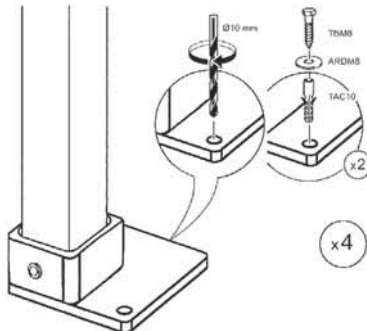

Insérer la grande bande (ABR250) sur le bouche de vidange au fond du magasin. Avant d'installer une boîte d'extraction de carburant, insérer l'adaptateur dans le manchon d'extraction. Ensuite, serrer la pince jusqu'à ce qu'elle se bloque.

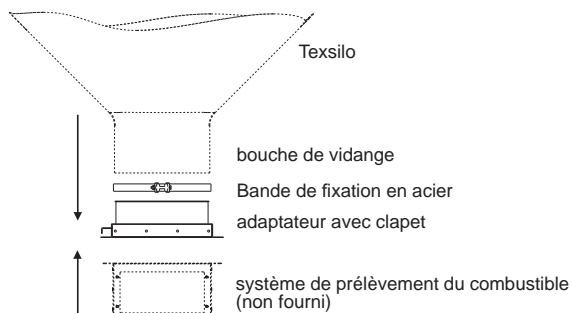

Avant le remplissage, assurez-vous que toutes les languettes inférieures de la toile soient bien étirées pour une bonne répartition de la charge.

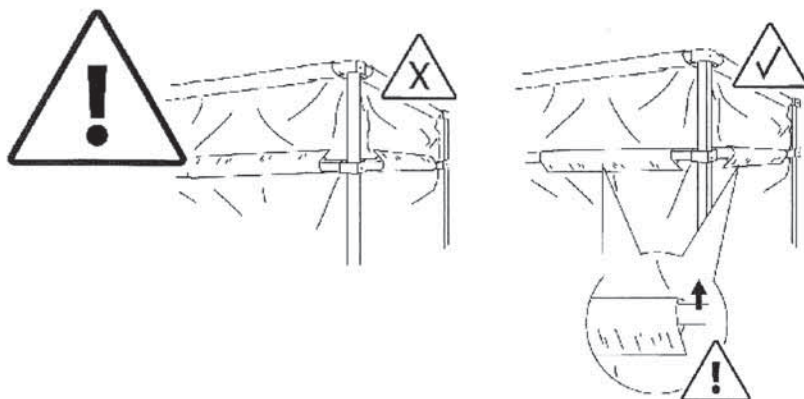

Avant de remplir la moitié de la citerne, vérifier que l'embout est complètement inséré, et en tout cas au-delà de la couture du manchon de toile.

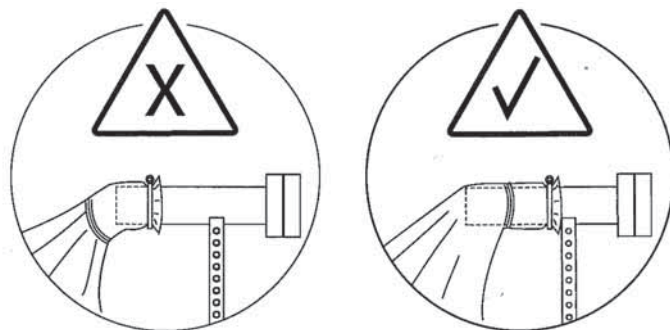

Attention: ne pas dépasser la pression de remplissage maximale sur l'étiquette d'identification

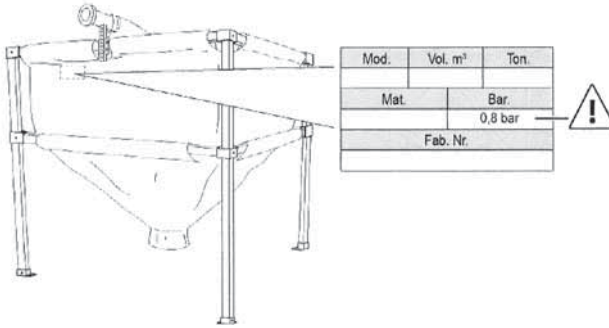

Continuer en prédisposant les accessoires de prélèvement du combustible sur la manche de vidange inférieure comme indiqué dans le schéma suivant (exemple).

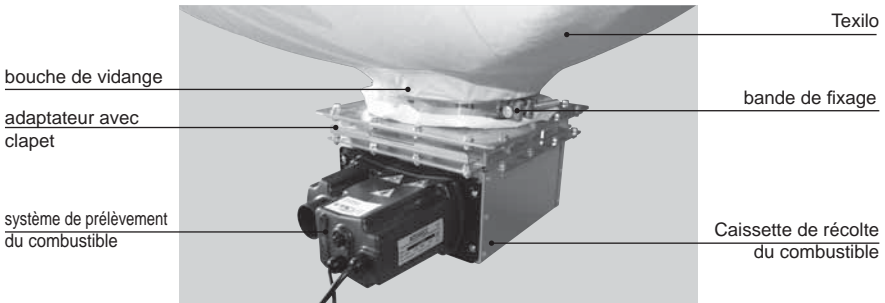

12 DÉMARRAGE ET UTILISATION

Après le montage et le chargement, avant le remplissage du magasin assurez-vous que:

- il n'y ait pas de corps étrangers à l'intérieur du sac
- la structure métallique soit parfaitement positionnée et correctement connectée à un câble de mise au sol
- toutes les vis et les écrous qui composent la structure métallique soient bien serrés
- les portants soient bien fixés au sol
- la toile ne présente pas de coupures, de fissures, de failles dans les coutures ou même des dommages mineurs
- la bande d'étanchéité de vidange soit bien serré.

Le volet installé dans la sortie du combustible a une double fonction: en plus d'empêcher le déversement de combustible en cas d'entretien du système de prélèvement ou de la tuyauterie sous-jacente, il peut également être partiellement ouvert et fermé, faisant ainsi office de partiteur.

Ce réglage permet dans certains cas d'optimiser la quantité de carburant dans le système de

prélèvement et par conséquent d'améliorer la fluidification du carburant dans les tuyaux. La bride à la base du volet est parfaitement adaptée à l'installation des systèmes de prélèvement de carburant de notre catalogue.

La première fois, il est conseillé d'insérer dans le magasin de stockage seulement une petite quantité de combustible (200/300 kg.) et de tester la stabilité et le fonctionnement.

À ce stade et après avoir lu les manuels de tous les composants du système de transport du combustible, il est possible de commencer à utiliser le magasin.

13 MAINTENANCE ET FIN D'UTILISATION

Avant d'effectuer une quelconque intervention sur le produit, il est obligatoire d'aérer la pièce où il est installé pendant au moins 15 minutes. Toutes les activités de maintenance et de réparation doivent être effectuées par du personnel spécialisé et agréé par le constructeur.

En l'absence d'un plan de maintenance spécifique, une inspection à chaque remplissage du magasin est conseillée. Les contrôles à effectuer périodiquement sont:

- vérifier l'état d'usure de la toile
- vérifier le correct fixage de la bouche de remplissage
- vérifier le correct serrage de la bande de fixage du coffre d'extraction
- éliminer éventuels dépôts de poussière à l'intérieur

En cas où il y a des coupures, des abrasions ou des défauts de la toile, subvenir à la substitution de elle-même.

Un nettoyage approfondi du magasin de stockage du combustible est également recommandé au moins une fois par an afin d'éviter l'accumulation de poussière et la présence de corps étrangers.

La présence d'animaux comme des rats, chats, des chiens, des oiseaux, des mites etc. et leur présence dans les locaux où le magasin de stockage est installé peut causer des dommages sérieux à la toile du magasin.

Le magasin a une structure en acier résistante aux agents externes, mais la toile en matière plastique peut subir des dommages sérieux peu visibles, ce qui pourrait, à long terme, compromettre la stabilité, avec le danger qui en découle pour les gens qui passent à proximité.

13.1 Fin d'utilisation

L'élimination de l'emballage, des accessoires et de l'appareil doit être effectuée conformément à la réglementation locale, en assurant le recyclage des matières premières dont ils sont composés.



14 PRESCRIPTIONS DE SÉCURITÉ POUR LES MAGASINS DE STOCKAGE DU COMBUSTIBLE

Français

EXIGENCES DE SÉCURITÉ POUR LE DÉPÔT de granulés de bois (pellets) avec une capacité de stockage jusqu'à 10 t



Maintenir les portes fermées. L'accès est permis uniquement au personnel autorisé sous la supervision d'une personne à l'extérieur



Il est interdit de fumer et de rapprocher des flammes ou d'autres sources inflammatoires.



Il existe un danger de mort à cause des concentrations élevées de monoxyde de carbone (CO) et du manque d'oxygène.



Pendant les 4 semaines suivant l'attribution, entrer uniquement avec un détecteur de CO.



Aérer le dépôt pendant au moins 15 minutes avant d'entrer et garder la porte ouverte pendant votre présence.



Assurer une aération appropriée et permanente du dépôt par des couvercles aérés, des ouvertures ou des ventilateurs.



Il existe un risque de blessure à cause des systèmes en mouvement



Éteindre la chaudière au moins une heure avant de l'arrivage des granulés de bois (pellets).



Effectuer le remplissage conformément aux instructions du fabricant de la chaudière et du revendeur des granulés de bois (pellets).



Protéger les granulés de bois (pellets) de l'humidité



En cas d'incendie, maintenir la porte d'entrée et toute autre ouverture du dépôt fermées et appeler le WF.

15 GARANZIA

CONDITIONS DE GARANTIE LIMITÉE DU PRODUIT

Le Constructeur garantit à l'acheteur initial l'absence de défauts des matériaux et de fabrication du produit pour la période indiquée à partir de la date d'achat. Sauf disposition contraire de la loi en vigueur, cette garantie n'est pas transférable et se limite à l'acheteur initial. Cette garantie donne à l'acheteur des droits légaux spécifiques, et l'acheteur peut à son tour bénéficier des droits qui varient selon les lois locales.

Lire tous les avertissements et instructions avant d'utiliser le produit acheté.

L'entière responsabilité du constructeur et le recours exclusif de l'acheteur pour toutes les violations de garantie seront à la discrétion du constructeur:

(1) réparation ou remplacement du produit, ou (2) remboursement du prix payé, à condition que le produit ait été retourné au point d'achat, ou dans un lieu indiqué par le constructeur accompagné d'une copie du reçu d'achat ou d'un reçu détaillé et daté. Des frais d'envoi et de transport peuvent être appliqués, sauf dans les cas où cela est interdit par la loi en vigueur.

Cette garantie ne couvre pas les problèmes ou dommages résultant de: (1) accident, abus, mauvaise application, réparation, modification ou démontage non autorisés, (2) opération de maintenance, utilisation non conforme aux instructions du produit ou raccordement à une alimentation impropre; ou (3) utilisation d'accessoires et de pièces de rechange non fournies par le constructeur ou par le centre Agréé.

Les demandes d'intervention sous garantie valable sont habituellement traitées par le point d'achat du produit. Vérifier ce point avec le détaillant auprès duquel le produit a été acheté.

Les demandes d'intervention sous garantie qui ne peuvent pas être traitées par le point d'achat, ainsi que toute autre question relative au produit, doivent être directement adressées au constructeur. Les adresses et les informations de contact pour le service à la clientèle sont disponibles sur notre site web.

Sauf disposition contraire de la loi en vigueur, toute garantie qui implique, soit une condition de qualité marchande, soit une éligibilité pour une utilisation particulière de ce produit, est limitée à la durée de la Garantie Limitée spécifique du produit acheté.

Certaines juridictions n'autorisent pas les limitations de la durée des garanties implicites ou l'exclusion ou la limitation pour dommages accessoires ou consécutifs et, par conséquent, la limitation ci-dessus ne peut pas être appliquée partout.

Cette garantie donne des droits légaux spécifiques à l'utilisateur qui pourra bénéficier d'autres droits variant d'un État à l'autre selon la juridiction.

Les consommateurs jouissent des droits légaux établis par les lois nationales en vigueur relatives à la vente de produits destinés aux consommateurs. Ces droits ne sont pas affectés par les garanties contenues dans cette garantie.

Aucun vendeur, agent ou salarié du constructeur est autorisé à apporter des modifications, des extensions ou des ajouts à cette Garantie.

16 CERTIFICATION

Déclaration d'absence de substances nocives

Le Constructeur déclare que ses produits et équipements sont fabriqués avec des matériaux conformes aux limites établies par les normes en vigueur pour la protection de la santé et de l'environnement et ne contiennent pas de substances classées comme étant SVHC (Substance of Very High Concern) conformément au règlement CE 1907/2006 (REACH, c'est-à-dire l'enregistrement, l'évaluation, l'autorisation des substances chimiques; Registration, Evaluation, Authorisation and Restriction of Chemical substances). Bien que les substances susmentionnées ne soient pas utilisées dans les cycles de traitement des matières premières et de nos produits, leur présence ne peut pas être exclue en ppm (partie par million), à cause de micropollution des matières premières.

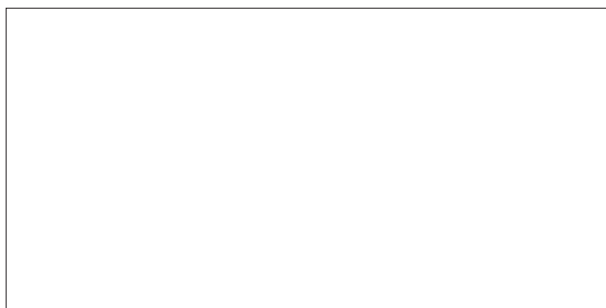

F0920518.1

ADVANCE
Easy Moving 