

# VACU MATIC FREE

art. AP3400.00.09

Caratteristiche:

- 1 - fluidifica il combustibile evitando ostruzioni
- 2 - permette di alimentare fino a due caldaie\*
- 3 - specifica per impianti monotubo
- 4 - versatile con diverse soluzioni di stoccaggio

\* vedi descrizione prodotto

Caractéristiques:

- 1 - le motoréducteur fluidifie le combustible en évitant les colmatages
- 2 - permet d'alimenter jusqu'à deux chaudières\*
- 3 - spécifique pour installations monotube
- 4 - polyvalente avec différentes solutions de stockage

\* cf. description du produit



## A completamento dell'impianto - Pour compléter l'installation

Elementi previsti per il funzionamento dell'impianto, a scelta fra quelli disponibili nel presente catalogo.

Éléments prévus pour le fonctionnement de l'installation, au choix parmi ceux disponibles dans ce catalogue.

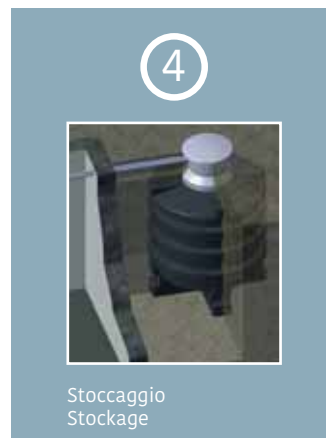

Vacu Matic Free è un sistema di estrazione motorizzato compatibile con diverse cassette di raccolta, indipendentemente dalla tipologia di stoccaggio scelto (es. magazzini con fondo a tramoggia, auto-costruiti, ecc...).

Rappresenta una soluzione all'avanguardia per l'alimentazione di due caldaie da un unico magazzino di stoccaggio. È possibile installare due Vacu Matic Free in un'unica cassetta combustibile, art. AP3400.00.00, così da far lavorare simultaneamente due differenti impianti.

Coeca realizzata in nylon vetroso. Le sue caratteristiche la rendono specifica per impianti monotubo.

Vacu Matic Free est un système d'extraction motorisé compatible avec différentes boîtes de collecte, indépendamment de la typologie de stockage choisi (ex. magasins avec fond en trémie, auto-construits, etc...).

Il représente une solution à l'avant-garde pour l'alimentation de deux chaudières à partir d'un seul magasin de stockage. Il est possible d'installer deux Vacu Matic Free dans une seule boîte à combustible, art. AP3400.00.00, de sorte à faire travailler simultanément deux installations différentes.

Coque réalisée en nylon vitreux. Grâce à ses caractéristiques, elle est spécifique pour les installations monotube.

Modello Vacu Matic Free Modèle Vacu Matic Free	Unità Unité	Art. AP3400.00.09
Grado di protezione/ Degré de protection	IP	40
Temperatura di funzionamento min/max Température de fonctionnement min/max	°C	0 ÷ 40
Grado di umidità min/max Degré d'humidité min/max	%	30 ÷ 95
Alimentazione/ Alimentation	V ac	230
Frequenza/ Fréquence	Hz	50
Potenza motore/ Puissance du moteur	W	15
Assorbimento max/ Absorption max	A	0,14
Fusibile/ Fusible		5x20 T2A
Classe di isolamento/ Classe d'isolation		1
Numero di giri/ Nombre de tours	rpm	12
Coppia nominale/ Couple nominal	Nm	5

Modello Vacu Matic Free Modèle Vacu Matic Free	Unità Unité	Art. AP3400.00.09
Peso/Poids	kg	7,7
Misura/Mesure A	mm	185
Misura/Mesure B	mm	108
Misura/Mesure C	mm	235
Misura/Mesure D	mm	226
Misura/Mesure E	mm	261
Misura/Mesure F	mm	125
Misura/Mesure G	mm	245
Misura/Mesure H	mm	80
Misura/Mesure I	Ø mm	6
Misura/Mesure L	Ø mm	50

## Spaccato Vacu Matic Free/Vue en coupe Vacu Matic Free

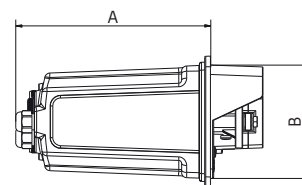
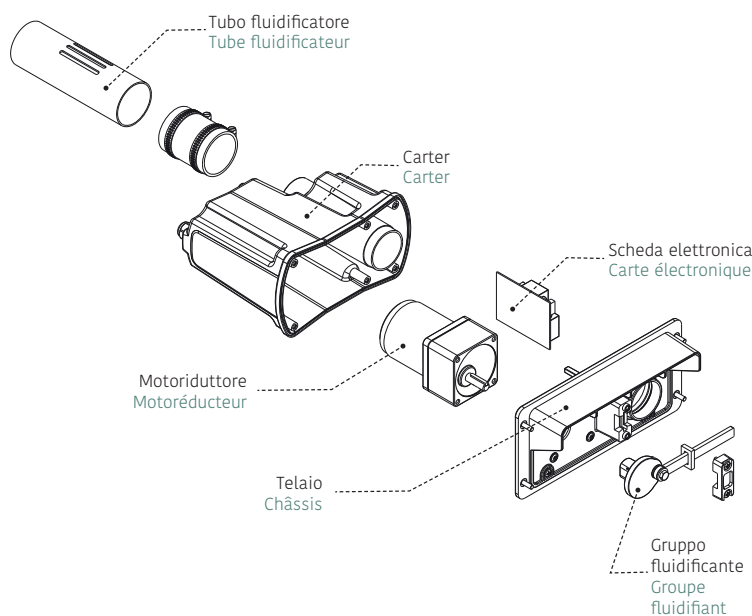

Vista laterale/Vue de côté

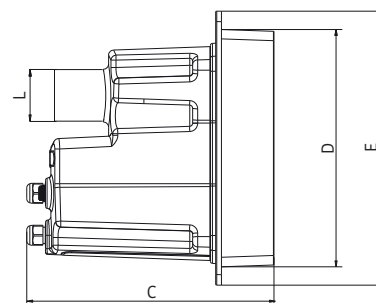

Vista dall'alto/Vue d'en haut

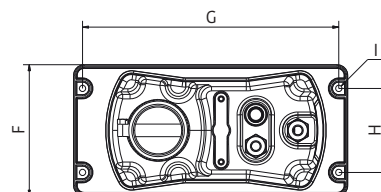

Vista frontale/Vue de face