

VACU MATIC FREE

art. AP3400.00.09

Caratteristiche:

- 1 - fluidifica il combustibile evitando ostruzioni
- 2 - permette di alimentare fino a due caldaie*
- 3 - specifica per impianti monotubo
- 4 - versatile con diverse soluzioni di stoccaggio

* vedi descrizione prodotto

Merkmale:

- 1 - der Getriebemotor verflüssigt den Kraftstoff und vermeidet Verstopfungen
- 2 - kann bis zu zwei Heizkessel* versorgen
- 3 - speziell für Einrohrsysteme
- 4 - vielseitig mit verschiedenen

*siehe Produktbeschreibung



A completamento dell'impianto - Um das System zu vervollständigen

Elementi previsti per il funzionamento dell'impianto, a scelta fra quelli disponibili nel presente catalogo.
Bestandteile, die für den Betrieb der Anlage vorgesehen sind, können aus dem in diesem Katalog verfügbaren Elementen ausgewählt werden.

1



Motore
Motor

2



Raccolta combustibile
Kraftstoffsammlung

3



Separatore polveri
Staubabscheider

4



Stoccaggio
Lagerung

Vacu Matic Free è un sistema di estrazione motorizzato compatibile con diverse cassette di raccolta, indipendentemente dalla tipologia di stoccaggio scelto (es. magazzini con fondo a tramoggia, autoconstruiti, ecc...).

Rappresenta una soluzione all'avanguardia per l'alimentazione di due caldaie da un unico magazzino di stoccaggio. È possibile installare due Vacu Matic Free in un'unica cassetta combustibile, art. AP3400.00.00, così da far lavorare simultaneamente due differenti impianti.

Scocca realizzata in nylon vetroso. Le sue caratteristiche la rendono specifica per impianti monotubo.

Vacu Matic Free ist ein motorisiertes Absaugsystem, das mit verschiedenen Sammelbehältern kompatibel ist, unabhängig von der gewählten Art der Lagerung (z.B. Trichterboden Tanks, Selbstbau etc.).

Es handelt sich um eine hochmoderne Lösung für die Versorgung von zwei Heizkesseln aus einem einzigen Lagerhaus. Es ist möglich, zwei Vacu Matic Free in einer einzigen Tankbox, Art.-Nr. AP3400.00.00, zu installieren, so dass zwei verschiedene Systeme gleichzeitig arbeiten können.

Schale aus glasfaserverstärktem Nylon. Aufgrund seiner Eigenschaften ist es speziell für Einrohrsysteme geeignet.

Modello Vacu Matic Free Modell Vacu Matic Free	Unità Einheit	Art. AP3400.00.09
Grado di protezione/ Schutzgrad	IP	40
Temperatura di funzionamento min/max Min/Max Betriebstemperatur	°C	0 ÷ 40
Grado di umidità min/max Min/max Feuchtigkeitsgrad	%	30 ÷ 95
Alimentazione/ Stromversorgung	V ac	230
Frequenza/ Frequenz	Hz	50
Potenza motore Motorleistung	W	15
Assorbimento max/ Maximale Absorption	A	0.14
Fusibile/ Sicherung		5x20 T2A
Classe di isolamento/ Isolationsklasse		1
Numero di giri/ Anzahl Umdrehungen	rpm	12
Coppia nominale/ Nenn Drehmoment	Nm	5

Modello Vacu Matic Free Modell Vacu Matic Free	Unità Einheit	Art. AP3400.00.09
Peso/Gewicht	kg	7,7
Misura/Maße A	mm	185
Misura/Maße B	mm	108
Misura/Maße C	mm	235
Misura/Maße D	mm	226
Misura/Maße E	mm	261
Misura/Maße F	mm	125
Misura/Maße G	mm	245
Misura/Maße H	mm	80
Misura/Maße I	Ø mm	6
Misura/Maße L	Ø mm	50

Spaccato Vacu Matic Free/Querschnitt Vacu Matic Free

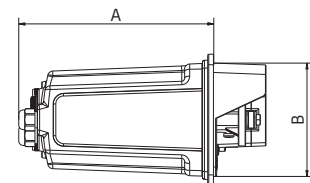
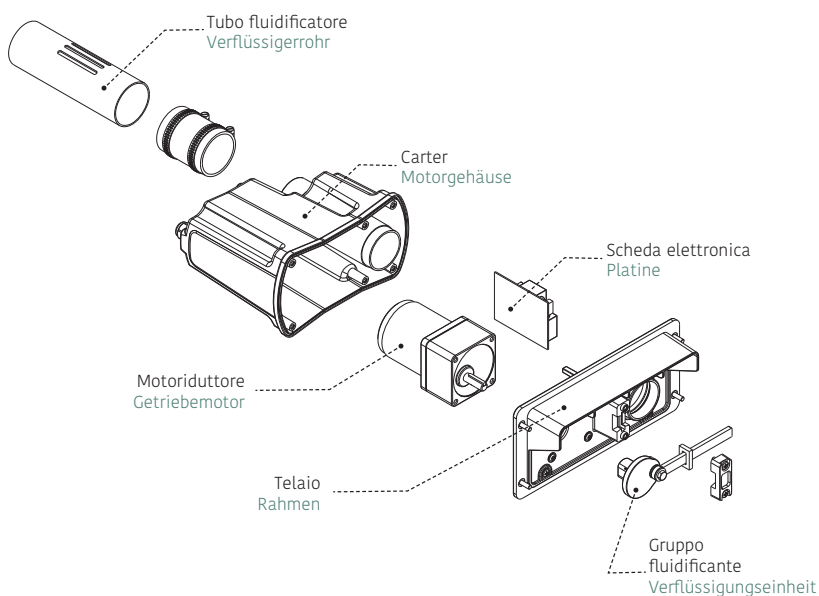

Vista laterale/Seitenansicht

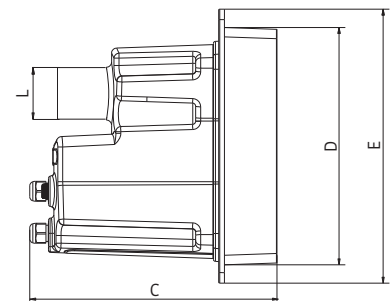

Vista dall'alto/Ansicht von oben

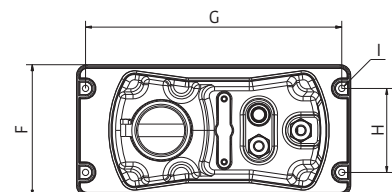

Vista frontale/Vorderansicht