

TRAPDUST

Sistemi di filtraggio
Filteranlagen

art. AP3400.10.05 Classic

art. AP3400.10.08 Move



Caratteristiche:

- 1 - a completamento di impianti monotubo con Nova 3 o con kit Fire Pod
- 2 - a seconda del modello, montaggio a parete o portatile
- 3 - sacchetti filtranti in tessuto-non-tessuto
- 4 - non richiede cablaggi elettrici

Merkmale:

- 1 - als Ergänzung zu integrierten Einrohrsystemen mit Nova 3 oder Fire Pod Bausatz
- 2 - je nach Modell, wandmontiert oder tragbar
- 3 - Vliesstoff-Filterbeutel
- 4 - keine elektrische Verkabelung erforderlich



Impianti a cui possono essere abbinati i sistemi Trapdust qualora non fosse possibile collegare lo sfato OUT all'esterno. Systeme, die mit Trapdust-Systemen kombiniert werden können, wenn es nicht möglich ist, die Entlüftung OUT nach außen zu führen.

Impianto integrato - Integriertes System

Fire Pod

1



Motore integrato
Motor Integriertes

2



Estrazione monotubo
Absaugung

3



Magazzini
Lagerhäuser

1



Fire Pod kit per camini
Fire Pod Bausatz für Kamine

A differenza dei pre-separatori, la linea Trapdust filtra l'aria in uscita per trattenere le polveri residue presenti nel combustibile trasportato.

Trapdust Classic art. AP3400.10.05 è il sistema di filtraggio installato a parete per impianti con sistema di estrazione monotubo, ideale quando il locale tecnico dispone dello spazio richiesto per installare.

Trapdust Move art. AP3400.10.08, invece, è portatile. Grazie alle sue dimensioni compatte, può essere spostato e utilizzato comodamente all'occorrenza anche in spazi ridotti (ad esempio, nelle installazioni su inserti camino abbinati al kit Fire Pod).

Il corretto funzionamento dei sistemi Trapdust avviene grazie a speciali sacchetti usa e getta di tessuto-non-tessuto filtranti (consultare la sezione RICAMBI). Trattengono le polveri, rilasciando aria pulita, e abbattano le emissioni sonore dell'aria espulsa.

Im Gegensatz zu Vorabscheidern filtert die Trapdust-Linie die Abluft, um den im transportierten Kraftstoff vorhandenen Reststaub zurückzuhalten.

Trapdust Classic Art.-Nr. AP3400.10.05 ist das an der Wand installierte Filtersystem, das ideal ist, wenn im Heizungsraum der erforderliche Platz vorhanden ist (z.B. bei Vorhandensein eines integrierten Einrohrsystems mit Nova 3 Saugmotor).

Trapdust Move, Art.-Nr. AP3400.10.08, ist dagegen tragbar. Dank seiner kompakten Abmessungen kann er bei Bedarf auch auf kleinem Raum bequem bewegt und benutzt werden (z. B. bei Installationen auf Kamineinsätzen in Kombination mit dem FirePod-Kit).

Das einwandfreie Funktionieren der Trapdust-Systeme wird durch spezielle Einweg-Filterbeutel aus Vliesstoff gewährleistet (siehe Abschnitt ERSATZTEILE). Sie fangen Staub ab, setzen saubere Luft frei und reduzieren die Lärmemissionen der Abluft.

Esempio di installazione/Beispiel für die Installation

La linea Trapdust va installata al termine dello scarico dell'aria (OUT) e collegata all'impianto tramite un tratto di tubazione flessibile per facilitare le operazioni di pulizia e manutenzione.

Die Trapdust-Leitung sollte am Ende des Luftauslasses (OUT) installiert und über ein flexibles Rohrstück mit dem System verbunden werden, um Reinigungs- und Wartungsarbeiten zu erleichtern

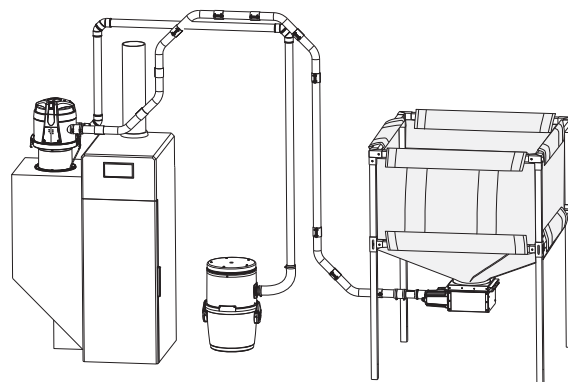

Misure sistemi di filtraggio Trapdust/Größen der Trapdust-Filtersysteme

Modello Trapdust Classic Modell Trapdust Classic	Unità Einheit	AP3400.10.05
Misura/Maße A	mm	380
Misura/Maße B	mm	570
Misura/Maße C	mm	385
Misura/Maße D	Ø mm	50

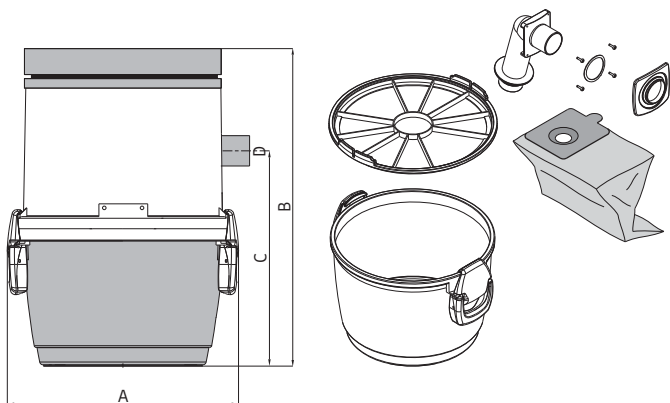

TRAPDUST KLASSISCH

Modello Trapdust Move Modell Trapdust Classic	Unità Einheit	AP3400.10.08
Misura/Maße E	mm	390
Misura/Maße F	Ø mm	330
Misura/Maße G	Ø mm	50

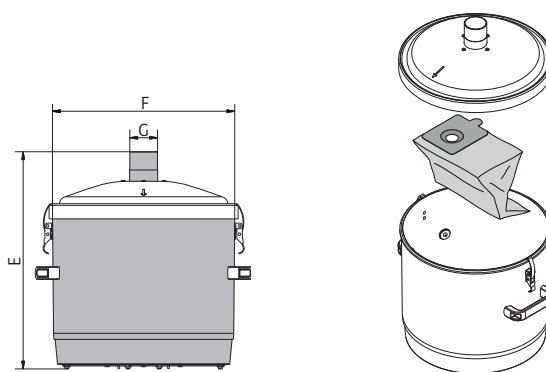

TRAPDUST MOVE