

TRAPDUST

Sistemi di filtraggio
Systèmes de filtration

art. AP3400.10.05 Classic

art. AP3400.10.08 Move



Caratteristiche:

- 1 - a completamento di impianti monotubo con Nova 3 o con kit Fire Pod
- 2 - a seconda del modello, montaggio a parete o portatile
- 3 - sacchetti filtranti in tessuto-non-tessuto
- 4 - non richiede cablaggi elettrici

Caractéristiques:

- 1 - en complément d'installations monotube intégrées ou avec kit FirePod
- 2 - en fonction du modèle, montage mural ou portable
- 3 - sachets de filtration en textile non-tissé
- 4 - ne nécessite pas de câblage électrique

CE



Impianti a cui possono essere abbinati i sistemi Trapdust qualora non fosse possibile collegare lo sfiato OUT all'esterno.
Installations auxquelles peuvent être associées les systèmes Trapdust s'il n'est pas possible de raccorder la purge OUT à l'extérieur.

Impianto integrato - Installation intégrée

1



Motore integrato
Moteur intégré

2



Estrazione monotubo
Extraction monotube

3



Magazzini
Stockage

Fire Pod

1



Fire Pod kit per camini
FirePod kit pour cheminées

A differenza dei pre-separatori, la linea Trapdust filtra l'aria in uscita per trattenere le polveri residue presenti nel combustibile trasportato.

Trapdust Classic art. AP3400.10.05 è il sistema di filtraggio installato a parete per impianti con sistema di estrazione monotubo, ideale quando il locale tecnico dispone dello spazio richiesto per installare.

Trapdust Move art. AP3400.10.08, invece, è portatile. Grazie alle sue dimensioni compatte, può essere spostato e utilizzato comodamente all'occorrenza anche in spazi ridotti (ad esempio, nelle installazioni su inserti camino abbinati al kit Fire Pod).

Il corretto funzionamento dei sistemi Trapdust avviene grazie a speciali sacchetti usa e getta di tessuto non-tessuto filtranti (consultare la sezione RICAMBI). Trattengono le polveri, rilasciando aria pulita, e abbattano le emissioni sonore dell'aria espulsa.

À la différence des pré-séparateurs, la ligne Trapdust filtre l'air sortant pour retenir les poussières résiduelles charriées par le combustible transporté.

Système de filtration à installation murale, Trapdust Classic art. AP3400.10.05 est idéal quand le local technique a l'espace voulu (par exemple, dans une installation intégrée monotube avec moteur aspirant Nova 3).

Trapdust Move art. AP3400.10.08, en revanche, est portable. Dans ses dimensions compactes, il se déplace et s'emploie aisément même dans des espaces exigus (par exemple dans les installations sur cassettes de cheminées en association avec le kit FirePod).

Les systèmes Trapdust fonctionnent grâce à des sachets spéciaux jetables filtrants en textile non-tissé (consulter la section PIÈCES DE RECHANGE). Ils retiennent les poussières, en laissant passé l'air pur, et réduisent les émissions sonores liées à l'air expulsé.

Esempio di installazione/Exemple d'installation

La linea Trapdust va installata al termine dello scarico dell'aria (OUT) e collegata all'impianto tramite un tratto di tubazione flessibile per facilitare le operazioni di pulizia e manutenzione.

La ligne Trapdust s'installe au bout de la purge d'air (OUT) et se relie à l'installation par un tronçon de tuyau flexible pour faciliter les opérations de nettoyage et d'entretien.

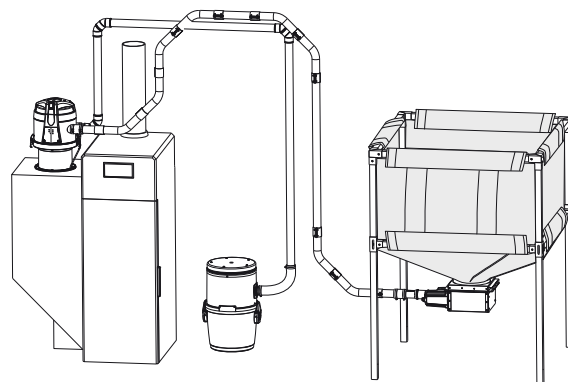

Misure sistemi di filtraggio Trapdust/Mesures des systèmes de filtration Trapdust

Modello Trapdust Classic Modèle Trapdust Classic	Unità Unité	AP3400.10.05
Misura/Mesure A	mm	380
Misura/Mesure B	mm	570
Misura/Mesure C	mm	385
Misura/Mesure D	Ø mm	50

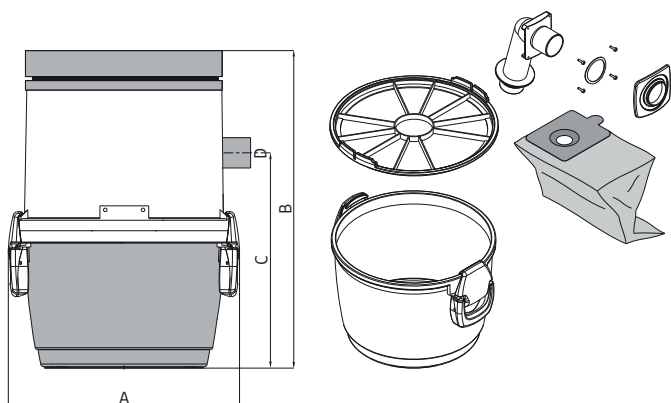

TRAPDUST CLASSIC

Modello Trapdust Move Modèle Trapdust Classic	Unità Unité	AP3400.10.08
Misura/Mesure E	mm	390
Misura/Mesure F	Ø mm	330
Misura/Mesure G	Ø mm	50

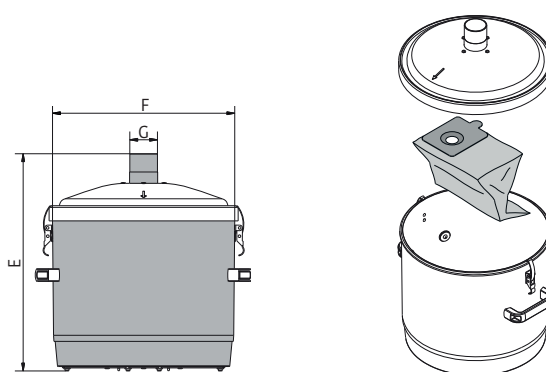

TRAPDUST MOVE