



M-TANK

Magazzino motorizzato
Motorisiertes Lager

art. AP3460.00.01 Small

art. AP3460.00.02 Big

Caratteristiche:

- 1 - tutto in uno. Motore, bocchetta bitubo ed elettronica
- 2 - completo di griglia poggia sacco
- 3 - con sensore di minimo livello combustibile
- 4 - compatto e veloce da installare
- 5 - completamente automatico

Merkmale:

- 1 - All-in-One. Motor, Doppelrohrdüse und Elektronik
- 2 - komplett mit Gitter zur Beutelhalterung zur Beutelhalterung
- 3 - mit Sensor für minimalen Kraftstoffstand
- 4 - kompakt und schnell zu installieren
- 5 - vollautomatisch



A completamente dell'impianto - Um das System zu vervollständigen

Elementi previsti per il funzionamento dell'impianto, a scelta fra quelli disponibili nel presente catalogo.
Bestandteile, die für den Betrieb der Anlage vorgesehen sind, können aus dem in diesem Katalog verfügbaren Elementen ausgewählt werden.

1



Dosaggio
Dosierung

2



Tubo antistatico
Antistatik-Schlauch



COME FUNZIONA
WIE ES FUNKTIONIERT

M-Tank è l'unico magazzino al mondo completo di tutti gli elementi necessari per caricare automaticamente il combustibile in caldaia.

Velocissimo da installare: una volta posizionato è sufficiente collegare il tubo flessibile antistatico, art. AP6000.50.05, al dosatore dispenser scelto tra Regular, art. AP3400.10.01, oppure Slim, art. AP3400.10.10.

Scocca extracompatta per adattarsi a qualsiasi spazio a disposizione. Disponibile in due diverse misure: Small, per immagazzinare fino a 199 l di combustibile (espandibile con il modulo AP.3460.00.40), e Big, in grado di stoccare fino a 300 l.

Motore, bocchetta di estrazione bitubo per il caricamento combustibile, griglia poggia-sacco, coperchio di chiusura e sensore di minimo livello combustibile sono già montati in M-Tank.

Può essere installato fino a una distanza di 5 m dalla caldaia e un dislivello massimo di 3 m.

M-Tank ist der einzige Tank der Welt, der alle notwendigen Elemente zum automatischen Laden von Kraftstoff enthält.

Extrem schnell zu installieren: nach der Positionierung einfach den antistatischen Schlauch, Art.-Nr. AP6000.50.05, an den Spender anschließen, der unter Regular, Art.-Nr. AP3400.10.01, oder Slim, Art.-Nr. AP3400.10.10, ausgewählt wurde.

Extra kompaktes Gehäuse für jeden verfügbaren Platz. Erhältlich in zwei verschiedenen Größen: Small, um bis zu 199 Liter Kraftstoff zu lagern (erweiterbar mit dem Modul AP.3460.00.40), und Big, um bis zu 300 Liter zu lagern.

Motor, Doppelrohr-Einfüllstutzen, Gitter zur Beutelhalterung, Verschlussdeckel und Füllstandssensor sind im M-Tank bereits eingebaut.

Er kann bis zu einem Abstand von 5 m zum Kessel und einem maximalen Höhenunterschied von 3 m installiert werden.

Modello M-Tank Modell M-Tank		AP3460.00.01 M-Tank Small	AP3460.00.02 M-Tank Big
Peso/Gewicht	Kg	32	40
Misura/Maße A	mm	580	650
Misura/Maße B	mm	1040	1320
Misura/Maße C	mm	303	303
Misura/Maße D	mm	180	180
Misura/Maße E	mm	105	130
Misura/Maße F	mm	380	450
Misura/Maße G	mm	45	45
Misura/Maße H	mm	120	120
Misura/Maße I	mm	150	187
Volume netto/Nettovolumen	l	199	330
Portata max/Max. Kapazität	kg	Nettovolumen x 0,8	

Modello M-Tank Small AP3460.00.01 e M-Tank Big AP3460.00.02 Modell M-Tank Small AP3460.00.01 and M-Tank Big AP3460.00.02		
Tubazioni/Rohrleitungen	Ø mm	50
Alimentazione/Stromversorgung	230 Vac - 50/60 Hz	
Potenza motore/Motorleistung	W	1350
Assorbimento/Absorption	A	5,8
Disgiuntore termico/Thermischer Schutzschalter	A	8
Grado protezione motore/Schutzart des Motors	IP	20
Grado protezione quadro/Schutzart der Schaltanlage	IP	40
Portata max aria/Max. zulässige Luftdurchflussmenge	m ³ /h	270
Rumorosità/Geräuschpegel	dB(A)	<70

N.B.: valori di rumorosità nominali, possono variare in funzione dell'ambiente e dal tipo di installazione

N.B.: Nominale Geräuschwerte, können je nach Umgebung und Art der Installation variieren

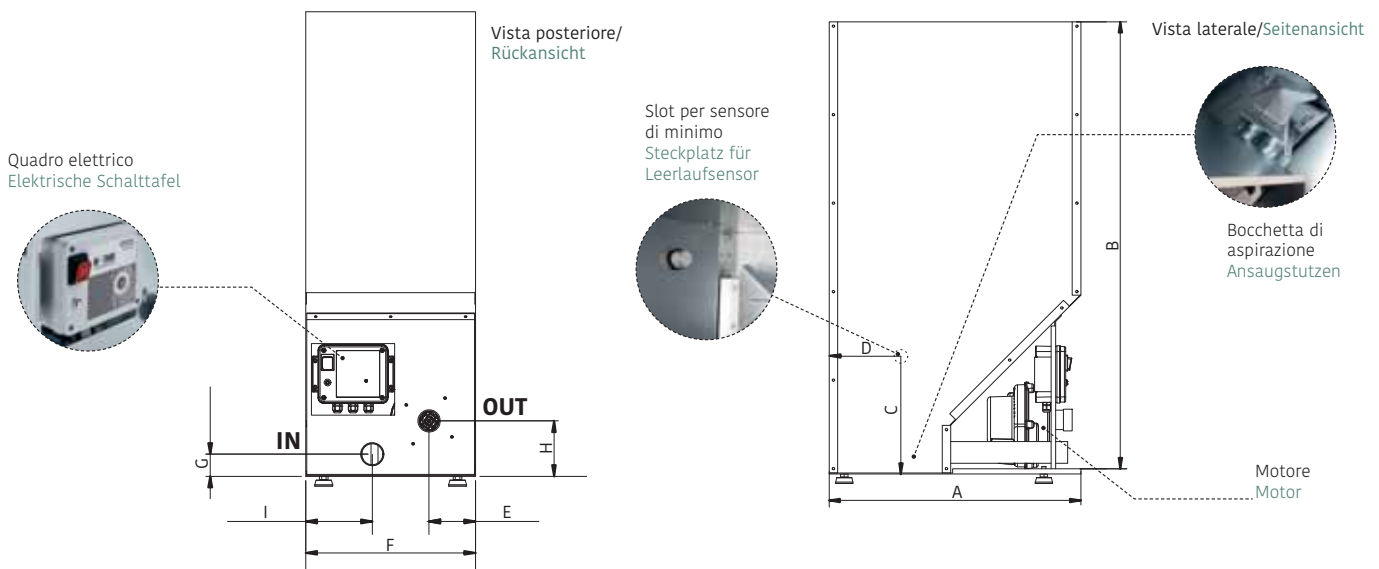

Modulo di elevazione/Erhöhungsmodule



Art. **AP3460.00.40** - Modulo di elevazione per aumentare la capacità di 92 l. Solo per M-Tank Small art. AP 3460.00.01

Art. Nr. **AP3460.00.40** - Erhöhungsmodule zur Erhöhung des Fassungsvermögens um 92 l. Nur für M-Tank Small Art. Nr. AP 3460.00.01

Altezza/Höhe	420 mm
Profondità/Tiefe	580 mm
Lunghezza/Länge	380 mm
Peso/Gewicht	9 Kg
Volume netto/Nettovolumen	92 l
Portata max/Max. Kapazität	Netto-Vol. x 0,8